

рис. 52, 53

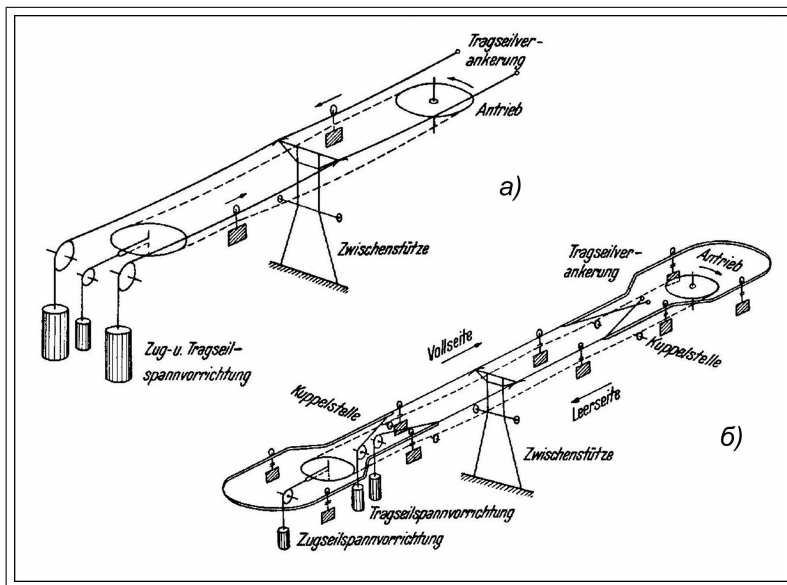
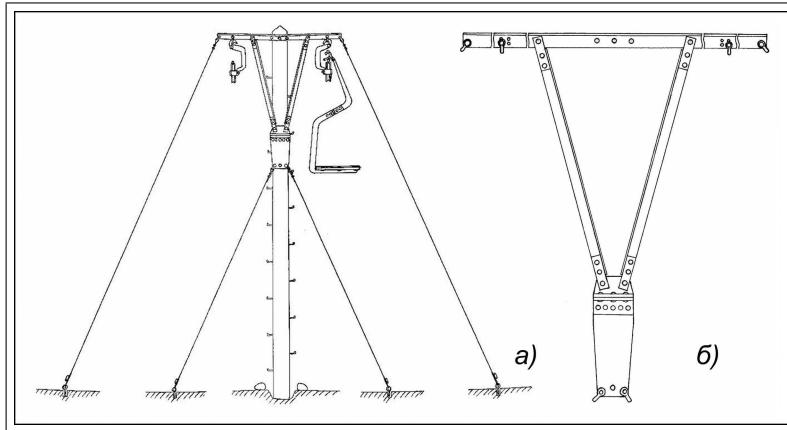

Рис. 52. Схема: а — взаимного расположения опоры, роликовых батарей и подвешенной платформы; б — устройства металлической несущей конструкции. Реконструкция автора

Рис. 53. Принципиальная схема устройства канатной дороги: а — с «маятниковым» движением подвесных устройств; б — с изменяемым или круговым движением подвесных устройств. Из книги Е. Цитари «Подвесные канатные дороги»